

Formido
deco bouwmarkt

KLUSZO

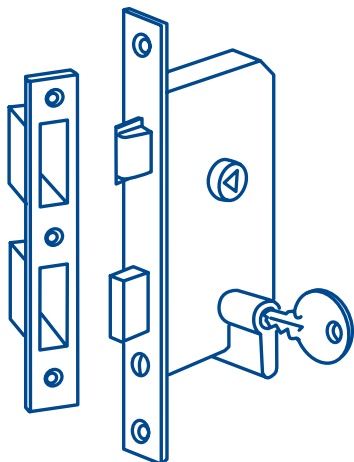

We kunnen er kort over zijn: inbraak is aan de orde van de dag. Inbrekers zijn sluw en brutaal, maar niet almachtig. In deze KlusZo vertellen we hoe u met degelijke en strategisch geplaatste sloten uw bezit beveiligt.

Een elektronisch beveiligingssysteem houdt inbrekers niet buiten, maar waarschuwt als iemand in de nabijheid van uw huis komt en/of via een deur of raam tracht binnen te dringen. De waarschuwing kan een geluidssignaal zijn, een lichtsignaal of z.g. stil alarm.

Verder geven wij ook een aantal tips die niets met beveiligen te maken hebben, maar die de kans op inbraak sterk verkleinen. De maatregelen kosten geen geld. Gewoon een kwestie van uw gezonde verstand gebruiken.

Op de achterpagina van deze KlusZo vindt u een handige checklist zodat u weet wat u allemaal nodig hebt voor dit soort klussen.

Mocht u na het lezen van deze KlusZo nog vragen hebben over beveiliging dan kunt u daarmee altijd terecht bij de servicebalie in onze winkel. Onze medewerkers zullen u graag verder helpen.

Beveilig uw huis

Algemeen

Wat beveiligen? Het korte antwoord is: alle deuren en ramen op de begane grond, ook de garage en de schuur, en alle deuren en ramen op de verdieping die makkelijk bereikbaar zijn.

Waarmee beveiligen? Met een dozijn sleutels, die overal te koop zijn, krijgt een inbreker ieder doorsnee achterdeurslot open. Eén past altijd. Dat lukt niet met veiligheidsslots. U herkent ze aan de sterrencode (afbeelding 1). Op de verpakking die is gebaseerd op het type huis wat u bewoont en de waarde van de inboedel.

Standaard veiligheidsslot, voor eenvoudige flats en rijtjeshuizen e.d. met een inboedel tot een waarde van ca. 25.000,-.

Zwaar slot voor luxere rijtjeshuizen, twee onder één kap, vrijstaande huizen met een inboedelwaarde tot ca. 75.000,-.

Extra zwaar slot voor bungalows, landhuizen, bedrijven met een inboedelwaarde boven 75.000,-.

Deuren en ramen kunt u extra beveiligen met bijzetsloten, dievenklauwen en grendels. Zijn deze voorzien van het keurmerk A dan koopt u kwaliteit.

Mechanisch beveiligen

Deuren Veiligheidsslots (afbeelding 2 en 3) passen in de bestaande slotopening, alleen het sleutelgat moet u aanpassen voor de z.g. profielcilinder. Belangrijk is dat u bij het slot deurschilden koopt die van binnenuit vastgeschroefd worden. Bij dit type slots hoort een sluitkom ter vervanging van de eenvoudige sluitplaat. Voor de sluitkom moet u een uitsparing maken in het kozijn. Het grootste deel kunt u boren, daarna afwerken met een beitel.

Scharnier-beveiliging Naar buiten draaiende deuren en ramen hebben scharnieren die van buiten af bereikbaar zijn.

Door de pennen te verwijderen kan een afgesloten raam of deur geopend worden. U voorkomt dit met z.g. dievenklauwen, een dievenpin ter vervanging van twee scharnierschroeven of door z.g. veiligheidsscharnieren te monteren (afbeelding 4, 5 en 6).



1

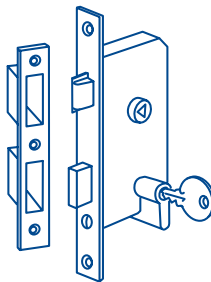

2

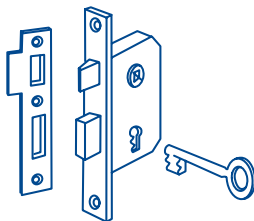

3

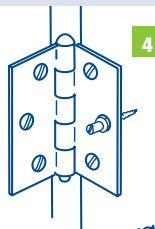

4

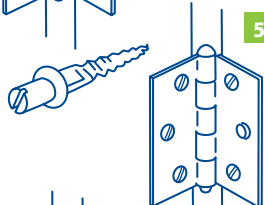

5

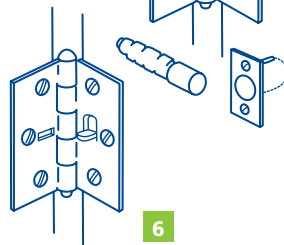

6

Mechanisch beveiligen

Tip De kans dat een raam of deur op de verdieping wordt geforceerd neemt toe als een ladder beschikbaar is. Berg deze altijd binnenshuis.

Glasdeuren en ramen De glazen ruit is, zoals u begrijpt, het zwakke punt. Een geroutineerde inbreker snijdt hierin een klein gat waardoor hij het slot of de raamsluiting kan bereiken. U voorkomt dit door glasdeuren, ramen en schuifdeuren, te voorzien van één of twee afsluitbare grendels (afbeelding 7). Speciaal voor ramen kunt u ook nog denken aan een afsluitbare uitzetter (afbeelding 8). Voor openslaande deuren bestaat een vergrendelbare espagnoletsluiting (afbeelding 9).

Secustrip tegen grof geweld Geen deur of raam, hoe goed ook vergrendeld, is bestand tegen een breekijzer. Grof geweld faalt als de kier langs het kozijn is beveiligd met een Secustrip. Geschikt voor deuren én ramen, zowel naar binnen als naar buiten draaiend.

Ongewenst bezoek Sommige lieden bellen gewoon aan. Als u opendoet dringen ze binnen. U voorkomt dit door in de voordeur een z.g. deurspion te monteren. Kijk hierdoor voor u opendoet en u ziet wat voor vlees u in de kuip hebt. De tweede beveiliging is een z.g. kierstandhouder (afbeelding 10). Hierdoor kan een deur op een kier open. De kierstandhouder is veel sterker dan een deurketting. Kierstandhouders zijn ook zeer geschikt voor ramen die u dan niet hoeft te sluiten als u even de deur uitgaat.

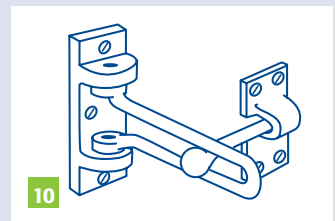
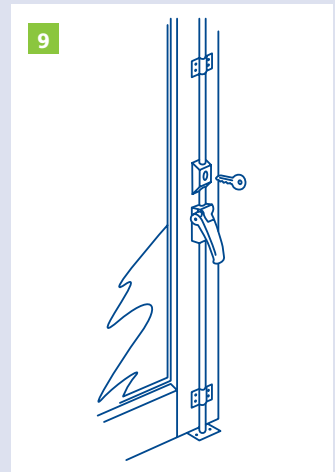
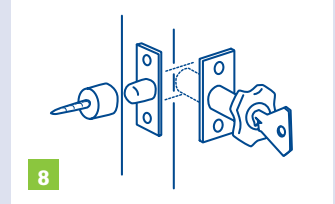
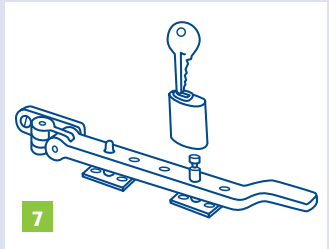

Diverse tips

- Tip 1** Uw verzekering keert niet uit bij "insluiping": u loopt even naar de burens en laat een deur of raam open. Vergeet ook het brievenbustouwje niet. Vraag u ook ernstig af of u voldoende verzekerd bent. Is de waarde van uw inboedel hoger dan het bedrag waarvoor u bent verzekerd, dan krijgt u slechts een deel van de schade vergoed.
- Tip 2** Laat nooit merken dat u afwezig bent. Een brievenbus waar de post uitpuilt, gordijnen die overdag gesloten blijven, planten die verdrogen in de vensterbank, gras dat niet wordt gemaaid, de telefoonbeantwoorder die meldt hoe lang u wegblijft... Inbrekers reageren zonder mankeren op deze "uitnodigingen".
- Tip 3** Laat nooit een sleutel in slot of grendel zitten. U maakt het inbrekers dan te makkelijk.
- Tip 4** Voor het plaatsen van insteekgrendels en dievenklauwen moet u zuiver horizontale gaatjes boren (afbeelding 11).

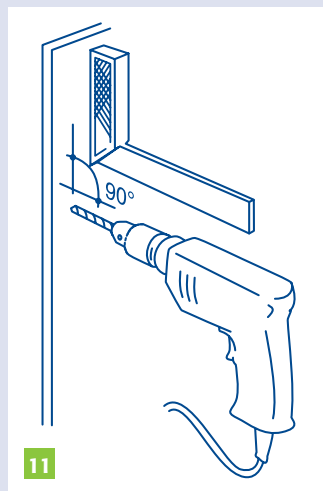

Elektronisch beveiligen

Wennen aan het systeem Om een vals alarm te voorkomen moet u de eerste tijd even wennen aan uw alarmsysteem. Als u de deur uitgaat moet u niet vergeten het systeem in te schakelen, komt u thuis dan moet u eraan denken dat het aan staat. Ook uw huisgenoten moeten erop verdacht zijn dan het systeem op scherp kan staan.

Tip Vergeet als u ramen beveiligd het toiletraam niet, een eventueel kelderraam en de bovenlichten.

Systeem met centrale De beste beveiliging bereikt u met een alarmcentrale waarop een aantal sensoren is aangesloten (afbeelding 12). Een sensor is een zeer gevoelige schakelaar die het alarm in werking stelt. De centrale werkt op het lichtnet. Zou, door welke oorzaak dan ook, de stroom uitvallen, dan neemt de batterij het onmiddellijk over.

Het alarm U hebt keus uit drie mogelijkheden; een buitensirene, een buitenflits of een z.g. stil alarm. Deze laatste is een telefoonkiezer die op een signaal van een sensor via de centrale één of meer voorgeprogrammeerde nummers belt. Degene van wie u het nummer hebt ingetoetst hoort een signaal en weet dan dat er bij u iets niet pluis is.

Tip Om goede elektrische verbindingen te maken hebt u veel plezier van een draadstriptang, waarmee u zonder de draad te beschadigen de isolatie verwijdert (afbeelding 13).

Zonder centrale Beveiliging zonder centrale kan geen systeem genoemd worden, want uw huis wordt dan bewaakt door losse sensoren, zoals infraroodmelders die de buitenverlichting inschakelen. Laat er geen misverstand over bestaan; deze sensoren zijn zeer effectief daar inbrekers doorgaans lichtschuw zijn. Overigens kan een dergelijke sensor ook binnen worden geplaatst om een vertrek of toegangsdeur te bewaken (afbeelding 14).

12



13

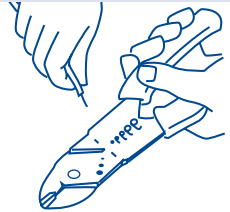

14

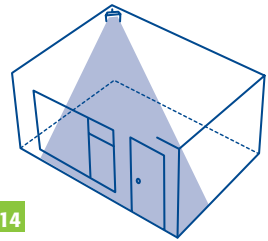

Elektronisch beveiligen

De sensoren Inbrekers gaan, net als u, bij voorkeur naar binnen door een deur. Deuren, maar ook ramen, worden beveiligd met magneetcontacten. Ze bestaan in een opbouwversie, die op de deur en tegen het kozijn worden geplaatst (afbeelding 15 en 16), of als inbouwcontact dat in de deur en in het kozijn wordt aangebracht (afbeelding 17). Als het contact wordt verbroken gaat het alarm af. Als deuren onneembaar blijken, zal een inbreker trachten via een raam zijn doel te bereiken, waarvoor hij een stuk uit het glas moet snijden. Al gebeurt dit nog zo voorzichtig, er moet glas uit het raam worden gebroken. Een glasbreukmelder “voelt” dit en stelt het alarm in werking (afbeelding 18). De schokdetector, die instelbaar is, reageert op trillingen die bijvoorbeeld ontstaan als aan een ruit wordt geknoeid of als iemand tracht met grof geweld een deur of raam te forceren. Doet u de voordeur open en probeert iemand brutaalweg binnen te dringen dan schakelt u het alarm in met de paniekschakelaar (afbeelding 19). Hoort u 's nachts onraad in huis, dan bewijst deze schakelaar bij uw bed goede diensten. De deurketting (afbeelding 20) met alarm lijkt een normale deurketting, maar wordt hij verbroken dan treedt het alarm in werking. Om, nadat u het alarm hebt ingeschakeld, uw huis te verlaten en later weer binnen te gaan zonder de buurt te alarmeren, kiest u uit een aantal mogelijkheden. Het eenvoudigste is een buiten aangebracht alarmslot dat werkt als het contactslot van een auto (afbeelding 21). Er is ook een schakelaar met afstandsbediening (afbeelding 22), een op afstand bedienbaar slot met cijfercode een zelfs een met pincode (afbeelding 23).

Tip Als u de alarmdraden storend vindt, kunt u nadenken over een vierkant- buis-systeem dat, waar dan ook, nagenoeg onzichtbaar aangebracht kan worden (afbeelding 24).

Montage De eenvoudigste en veiligste manier om de centrale aan te sluiten is met een stekker in een stopcontact. In het apparaat wordt netstroom veranderd in een ongevaarlijke spanning van 12 volt. De sensoren worden met dun, 2-aderig draad aangesloten op de centrale. Net als telefoondraad zet u het alarmdraad vast met kunststof kabelbeugeltjes die u, dankzij de stalen spijkertjes, ook makkelijk in de muur tikt. De minst zichtbare weg is vaak op de plinten, bij holle

15

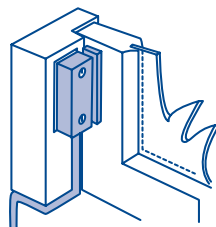

16

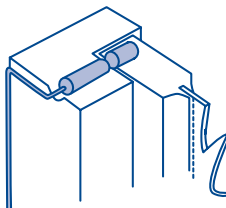

17

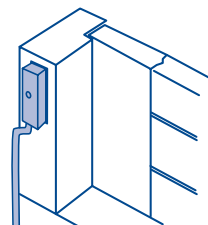

18

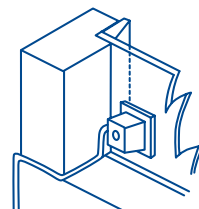

19



Elektronisch beveiligen

plinten erachter. U hoeft niet bang te zijn dat het alarm onklaar is als de draad wordt doorgesneden. Het alarm gaat direct af. Inbouwsensoren bij deuren en ramen zijn onzichtbaar, maar u begrijpt dat het meer werk is ze aan te brengen dan opbouwsensoren. Er wordt wel beweerd dat een onzichtbare opbouwsensor afschrikwekkend werkt. Maak de elektronische contacten met zorg. Bij een zwakke spanning van 12 volt kan een slecht contact makkelijk storing veroorzaken.

Tips

Tip Om een alarmdraad mooi strak te monteren hebt u hulp nodig. De een houdt de draad gespannen, de ander spijkt de kabelbeugeltjes. Plaats de beugels om de 25 à 30 cm en op 5 cm van bochten (afbeelding 20).

Tip Op een raam dat rammelt in de sponning heeft een glasbreukmelder of schokdetector geen zin. De ruit eerst goed vastzetten met kit.

Goede sloten moeten Elektronische beveiliging betekent niet dat u het gammele achterdeurslot niet meer hoeft te vervangen. Elektronisch beveiligen schrikt af. Om inbrekers buiten te houden kunt u niet buiten goede sloten en grendels.

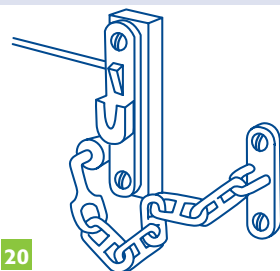

20

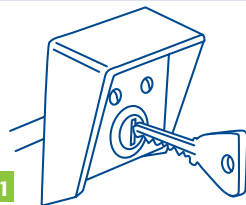

21

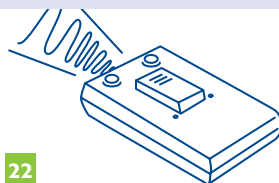

22

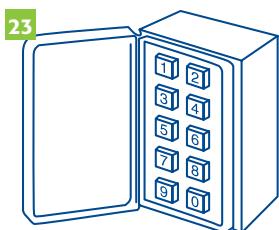

23

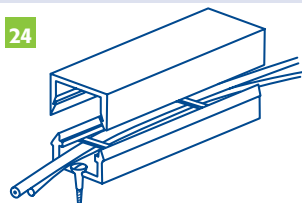

24

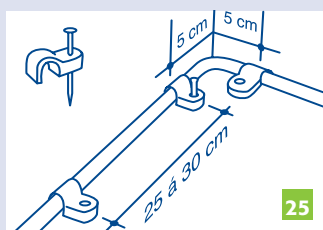

25

Checklist

Benodigde gereedschappen

1
Hamer

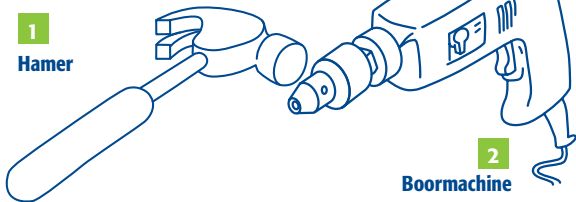

2
Boormachine

3
Steekbeitel



4
Priem

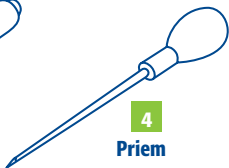

5
Draadstriptang

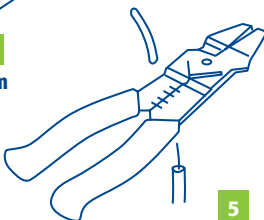

6
Schroevendraaiers

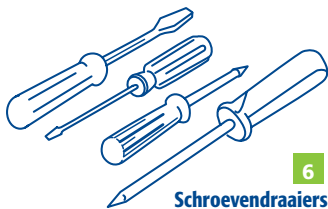

8
Meetlint of
duimstok



7
Div. maten boren

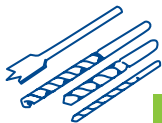

9
Lange
betonboor (8 mm)

