

Formido  
deco bouwmarkt

# KLUSZO

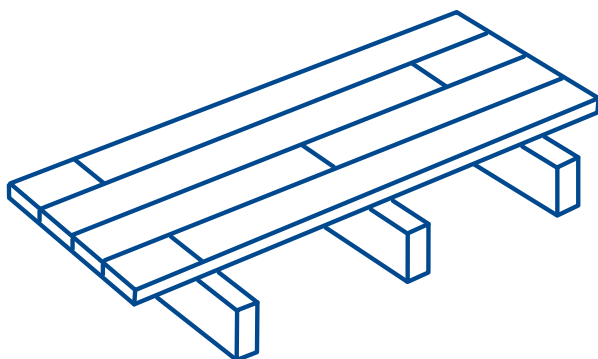

In deze KlusZo beschrijven we stapsgewijs waar u allemaal rekening mee moet houden als u houten vloerdelen gaat leggen. Op de achterpagina van deze Kluszo staat een checklist zodat u weet wat u allemaal nodig heeft voor deze klus.

In deze KlusZo beginnen we met de voorbereiding: het kopen van de vloerdelen en de zorg voor de ondervloer. Daarna leest u over het leggen ervan en over de afwerking.

Mocht u toch nog vragen hebben over het leggen van houten vloerdelen, dan kunt u daarmee altijd terecht bij de servicebalie in onze winkel. Onze medewerkers zullen u graag verder helpen.

## ***Houten vloerdelen***

Haal meer uit je huis.

Formido  
deco bouwmarkt

**Met een vloer van houten vloerdelen haalt u een vloer met een heel eigen karakter in huis. Door het werken van hout onder invloed van temperatuur en luchtvochtigheid kunnen er kieren ontstaan, zo ontstaat er een vloer met een landelijke uitstraling. En met vloerbeits of lak, blank of met een kleur, maakt u een vloer die in uw interieur past.**

Formido heeft meerdere soorten vloerdelen in haar assortiment waaronder: vuren en grenen. Grenen heeft roodbruin kernhout, vuren is meer geel/beige. Het verschil zit 'm niet alleen in de kleur. De vuren delen zijn prima geschikt voor constructieve klussen: het maken van dakbeschoot, schuttingen, een vliering en voor het maken van een houten ondervloer die later wordt belegd met vloerbedekking naar keuze zoals tapijt, kurk of parket.

Voor een "loopvloer" zijn alleen de grenen vloerdelen bedoeld. De grenen vloerdelen zijn decoratief en hebben een rustige tekening en een aantal knoesten.

**De onder-vloer** Voor een mooie houten vloer heeft u een goede ondervloer nodig. Die moet in alle gevallen vlak, droog en stabiel zijn. Een houten vloer kan worden gelegd op balklagen of houten regels. Tegels of plavuizen mogen als ze goed vlak zijn gelegd blijven liggen. Bij een houten vloer op een balklaag moet u rekening houden met het doorbuigen van de vloer.

**Isolatie** Om optrekkend vocht tegen te houden is het verstandig een isolerende laag aan te brengen.

Controleer eerst of de luchtgaten in de muur nog open zijn. Zo niet, zorg dan dat er ventilatie onder de vloer komt om houtrot in balken en vloerdelen tegen te gaan.

Bij een open vloerconstructie kunt u tussen de balken of aan de onderkant isolatiemateriaal aanbrengen. Gebruik hiervoor platen van geëxpandeerd polystyreenschuim, glas- of steenwol. Snijd de platen net iets groter dan de ruimte tussen de balken, zodat u de platen ertussen kunt klemmen. Een betonnen ondervloer isoleert u eerst met dampdichte kunststoffolie.

Daarnaast is het aan te raden stroken naaldvilt van ca. 1 cm dik aan te brengen tegen "loopgeluid".

Die bevestigt u met kopnageltjes of contactlijm.

## De voorbereiding

### Vloerdelen kopen

1. Berekende hoeveel hout u nodig heeft door een tekening te maken met daarop de maten van de ruimte waarin u de vloerdelen gaat leggen. Meet met een goede duimstok de ruimte op en zet de maten in de tekening. Meet steeds van muur tot muur en meet altijd twee maal om fouten te voorkomen.

2. Deel de breedtemaat van de ruimte door de breedtemaat van de vloerdelen. Meet hiervoor de werkende breedte van het vloerdeel op, niet de werkelijke breedte (afbeelding 1).

Een voorbeeld:

Uw kamer is 4 x 5 meter. De vloerdelen zijn 82 mm.  $4000 \text{ mm} \text{ gedeeld door } 82 \text{ mm} = 48,78$ . dat betekent dat u 49 vloerdelen nodig heeft die 5 meter lang zijn, ofwel (49 x 5 meter) 245 strekkende meter vloerdelen.

3. Koop altijd wat meer dan u werkelijk nodig heeft. U moet tenslotte ook rekening houden met wat materiaalverlies bij het op maat maken. En als u wat vloerdelen overhoudt, kunt u die later gebruiken voor eventuele reparaties.

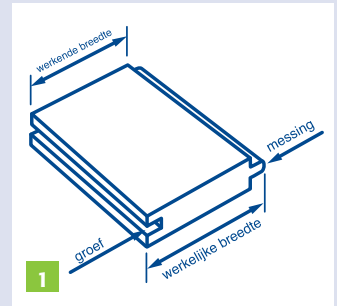

## De klus zelf

**Stapsgewijs houten vloerdelen leggen op houten regels of een balklaag** Verwijder allereerst de plinten en drempels en kort de deuren in tot 5 of 10 mm vrij boven de nieuwe vloer. Voor het verwijderen van oude vloerdelen steekt u een beitel tussen twee planken op een plek waar ze gespijkerd zijn. Haal één vloerdeel los en met een koevoet of een klauw-hamer breekt u alle oude vloerdelen uit. Verwijder tot slot alle spijkers uit de balken.

De bevestiging van vloerdelen op houten regels of op balken wijkt niet van elkaar af.

Een vloer op houten regels kunt u egaal en strak leggen, bijvoorbeeld op een betonnen ondervloer of een vloer van tegels of plavuizen. Door onder de ribben of tussen de balken een viltlaag en isolatiemateriaal te leggen isoleert u tegen geluid en warmteverlies.

Zet de houten regels op gelijke afstand uit. Maximaal op 40 cm afstand van elkaar. Zorg dat ze vrij blijven van de wand (afbeelding 2).

Begin met het eerste vloerdeel aan een van de lange kanten van het vertrek. Leg het met de groef naar de wand. Laat tussen wand en vloerdeel een kleine opening van ca. 1 à 1,5 cm. vrij, dan krijgt de vloer de gelegenheid te werken. Plaats als hulpmiddel hiervoor afstandsblokjes of een stukje spaanplaat tegen de wand (afbeelding 2). De kieren worden later aan het oog onttrokken door de plinten.

De stuiknaden, daar waar de koppen van twee vloerdelen elkaar raken, moeten in het midden van de balkbreedte vallen. Gebruik voor het afzagen een handzaag en brede verstekbak of een verstekgeleider, zodat de delen precies haaks worden ingekort en er geen open naden ontstaan. Schuur zaag- en schaaf-rafels zorgvuldig weg. Laat de stuiknaden verspringen over de verschillende regels of balken (afbeelding 3).

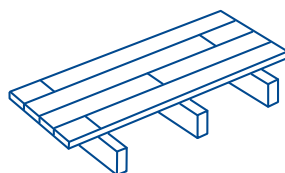
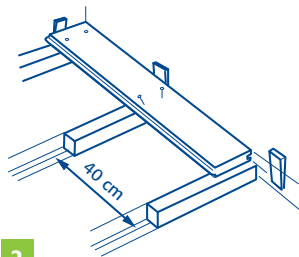

### Uitsparingen voor buizen

Vloerdelen kunt u verdekt vastnagelen of loodrecht door het hout in het houtoppervlak spijkeren of schroeven. De methode van verdekt of "blind spijkeren" laat geen zichtbare spijkerkoppen achter, u slaat ze schuin weg in de messinging onder een hoek van 45 graden (afbeelding 4). Doe dit zéér nauwkeurig aangezien u anders het risico loopt de messinging te beschadigen of dat de messinging afbreekt. Gebruik dunne spijkers met een verloren kop, die laten zich makkelijk weg drevelen. Er mogen geen koppen buiten het messingingprofiel blijven steken.

Het loodrecht spijkeren heeft de voorkeur. De vloerdelen worden zeer stevig bevestigd in het houtoppervlak en zo zullen de vloerdelen niet los werken. De zichtbare spijkers horen bij het karakter van de vloer.

Als de houten vloer met bedekkingsmateriaal wordt afgewerkt, kunt u de vloerdelen ook stevig vastschroeven in het houtoppervlak. Gebruik hiervoor universeel schroeven of spaanplaat Schroeven met draad tot vlak onder de kop. Driekwart van de lengte van de schroef moet in de regel/balk terecht komen. Een elektrische schroef/boormachine is aan te raden bij deze klus.

Maak van het voorlaatste deel het pasdeel (afbeelding 5).

- Plaats het voorlaatste deel
- Leg het volgende deel op de voorlaatste en druk hem tegen de spaanplaat die u tegen de wand hebt aangebracht.
- Trek langs dit deel met een scherp potlood een lijn op het voorlaatste deel.
- Neem het voorlaatste deel op en zaag deze langs de potloodlijn op maat. Dit is nu het pasdeel.
- Plaats de beide stroken en druk ze aan met een koevoet.
- Haal tot slot de spaanplaten langs de wanden weg.

Uitsparingen voor buizen en voetjes van radiatorsteunen moeten rondom 1 centimeter groter worden gemaakt in verband met het uitzetten en krimpen van de vloer. U voorkomt dan dat de vloer bol gaat staan. Gebruik voor het uitzagen van uitsparingen altijd een fijngetande zaag.

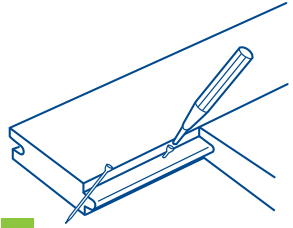

4

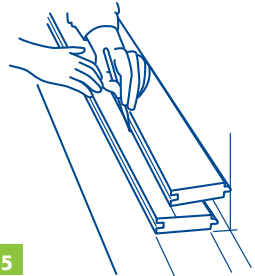

5

Grenen vloerdelen worden bij Formido onbehandeld verkocht, u kunt dus zelf bepalen of u de vloer wilt lakken, beitsen of juist met dekkende verf wilt afwerken. Maak in ieder geval de nieuw gelegde vloer eerst goed schoon; eerst stofzuigen en dan goed ontvetten.

### Lakken of beitsen

1. Schuur eerst de vloer met een middelgrof schuurpapier op een blokje of een schuurmachine. Doe dat in de lengterichting van het hout. Schuur op deze manier alle scherpe randen weg.
2. Schuur het hout na met fijn schuurpapier.
3. Breng de eerste laag vloerlak of beits iets verdund aan (1/5 deel terpentijn, 4/5 deel lak of beits). Dan trekt de lak of beits goed in het hout, waardoor een betere hechting ontstaat. De houtnerf zal nog wel wat ruw optrekken, maar de vloer wordt mooi glad als u verder gaat. Neem een goede langharige kwast of mohair lakroller die niet te klein is (type "ovaal" of "plat").
4. Schuur de vloer licht na in de lengterichting van het hout.
5. Breng ten minste nog twee lagen lak of beits aan. Lees altijd eerst de gebruiksaanwijzing en laat de lagen voldoende uitharden en schuur ze licht op voordat u de volgende laag aanbrengt!

### Dekkende vloerbeits of verf

Als u dekkende beits of verf aan wilt brengen, kunt u de messing en groef het beste verven vóórdát u de vloerdelen legt. Mocht de vloer gaan werken, dan komen er geen opvallende naden tevoorschijn. Gebruik bij acrylbeits altijd een acrylroller.

### Plinten aanbrengen

Plaats tenslotte de plinten tegen de wand en zet ze vast.

### Onderhoud

Gelakte en gebeitste vloeren hebben weinig onderhoud nodig. Droog afstoffen, stofzuigen of afnemen met een vochtige doek is voldoende. Gemorste vloeistof kunt u het beste direct met een natte doek opnemen. Er zijn speciale lakonderhoudsproducten in de handel om de vloer af en toe op te frissen.

**Afvalstukje als aandrijf-klosje** Een klein afvalstukje van een vloerdeel is prima te gebruiken als aandrijfklosje. De groef past op de messing van het te bevestigen vloerdeel. Hiermee beschadigt u het verbindingprofiel van de delen niet.

**Geen harde lak** Voor grenen vloerdelen zijn niet al te harde lakken het meest geschikt. Ze zijn onder de naam vloerbeits bij Formido verkrijgbaar. Een belangrijk voordeel is dat deze beitsen makkelijk plaatselijk te herstellen zijn. U kunt bijvoorbeeld een looppad licht opschuren en met bijwerken weer in orde brengen.

**Geen schoenen bij het leggen** Draagt u schoenen tijdens het leggen, dan kunt u daarmee de vloer beschadigen. Voorkom dat door bijvoorbeeld gym schoenen te dragen.

# Checklist

## Benodigde gereedschappen

Duimstok

1



2

Drevel



3 Steekbeitel



Koevoet

4



5 Handzaag



6

Cirkelzaag\*

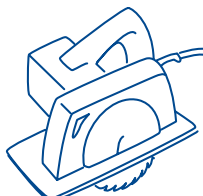

7

Winkelhaak

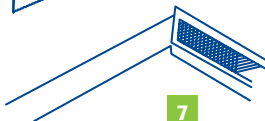

8

Boormachine

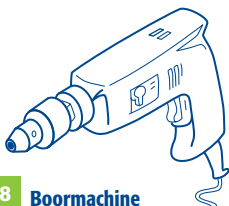

9

Hamer



10

Machinehoutboren

