

Formido  
deco bouwmarkt

# KLUSZO

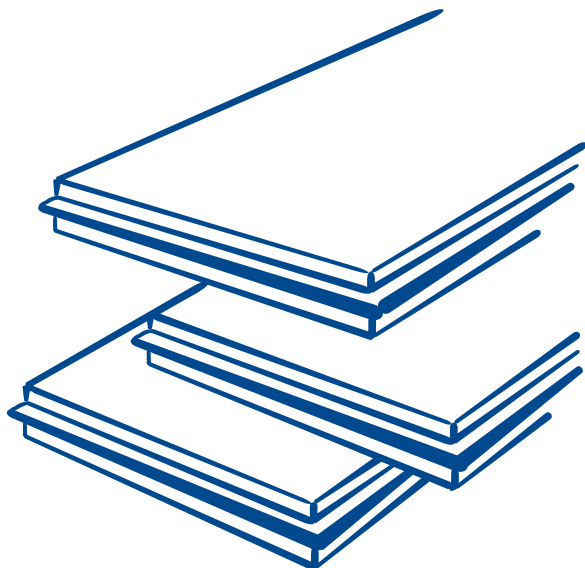

In deze KlusZo beschrijven we stapsgewijs waar u rekening mee moet houden als u parket gaat leggen. We beginnen met de voorbereiding: het kiezen van de juiste ondervloer en het kopen van parket. Daarnaast leest u over het leggen van parket en over de afwerking van parket.

Op de achterpagina van deze Kluszo staat een checklist zodat u weet wat u allemaal nodig heeft voor deze klus. U hoeft niet alles aan te schaffen, sommige gereedschappen kunt u bij Formido ook huren.

Mocht u na het lezen van deze KlusZo nog vragen hebben over het leggen van parket, dan kunt u daarmee altijd terecht bij de servicebalie in onze winkel. Onze medewerkers zullen u graag verder helpen.

## ***Parket / laminaat***

## De voorbereiding.

**De ondervloer** Voor een mooie parketvloer hebt u een goede ondervloer nodig. Die moet in alle gevallen vlak en droog zijn.

Houten vloeren:

1. Als uw houten ondervloer kraakt, moet u de planken vastzetten. Draai daarvoor snelbouw- of spaanplaatschroeven van 50 mm naast de spijkers door de planken. Sla spijkers die uitsteken dieper in met een drevel.

2. Leg altijd een tussenvloer over een houten vloer. Is de houten vloer vlak, dan is hardboard voldoende. Bevat de houten vloer holle planken, leg dan eerst zachtboard vloerplaten, daarover hardboard. Zijn er behoorlijk grote hoogte-verschillen in uw houten vloer, leg er dan underlayment (een zware kwaliteit multiplex) of 20 mm spaanplaat over.

a. Al deze materialen brengt u op dezelfde manier aan (hardboard met de ruwe zijde boven):

- leg de naden van de tussenvloer diagonaal op de naden van de houten vloer;
- laat tussen de platen een voeg open van 2 tot 3 mm;
- laat tussen de wanden en de tussenvloer een voeg open van 10 mm.

b. Afhankelijk van het materiaal kiest u de volgende bevestigingsmethode:

- laat zachtboard los liggen (dus niet verlijmen);
- spijker hardboard om de 10 cm vast over de gehele plaat, begin in het midden van elke plaat en werk naar de randen toe;
- zet underlayment en dikke spaanplaat om de 25 cm vast over de gehele plaat, met snelbouwschroeven van 40 mm.

Vloeren van beton, granito, keramische tegels of natuursteen:

1. Maak uw vloer vlak en glad:

- hak de oneffenheden weg;
- vul grote gaten op met mortel  
(1 deel cement op 3 delen zand);
- vlak de vloer uit met een egalisatiemiddel;
- laat de vloer goed drogen (minimaal 24 uur).

## De voorbereiding.

2. Als uw vloer vochtig is en niet echt droog wordt, kunt u een kunststof folie op de ondervloer leggen:

- leg de banen van de folie zo dat ze elkaar flink overlappen (minimaal 30 cm.);
- plak de naden vast met aluminium tape;
- zet de folie op tegen de wanden (later verdwijnt deze folie achter de plint).

3. Leg hierna bij voorkeur een tussenvloer van zachtboard. Laat tussen de platen een voeg open van 2 tot 3 mm en tussen de wanden en de tussenvloer een voeg van 10 mm. U hoeft het zachtboard niet vast te zetten op de ondervloer.

### Parquet kopen

1. Beslis welke soort parket u wilt kopen: massief of gelamineerd parket, stroken, vierkante tegels of smalle deeltjes. Als u dat weet, kunt u gaan berekenen hoeveel u nodig hebt.

2. Maak daarvoor een tekening met daarop de maten van de ruimte waarin u het parket gaat leggen. Meet met een goede duimstok de ruimte op en zet de maten in de tekening. Meet steeds van muur tot muur en meet altijd twee maal, om fouten te voorkomen.

3. Parket koopt u per pak. Op de pakken is vermeld hoeveel m<sup>2</sup> erin zit. Bij stroken (afbeelding 1) berekent u het aantal benodigde m<sup>2</sup> door de breedte x de lengte van een ruimte te nemen. Hierbij moet u rekening houden met verlies door zagen (1m<sup>2</sup> per 25m<sup>2</sup> indien het parket recht gelegd wordt).

Bij parkettegels (afbeelding 2) neemt u de breedte en de lengte van een ruimte. Beide deelt u door het formaat van één tegel. Houdt u een halve tegel of meer over, dan heeft u hiervoor een hele extra tegel nodig. Houdt u 1/3 tegel over dan gaan er twee passtukken uit een hele tegel. Worden de parkettegels diagonaal gelegd, houd dan rekening met 2m<sup>2</sup> extra per 25m<sup>2</sup>.

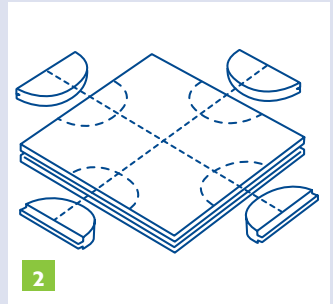
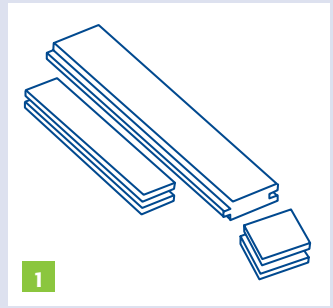

## Tips.

**Geluid dempen** Een zachtboard tussenvloer is een goede geluiddemper. Praktisch als u een parketvloer wilt leggen op een verdieping of in een flat.

**Vochtige kruipruimte** Heeft u een vochtige kruipruimte onder een houten vloer, gebruik dan een tussenvloer met een waterdichte isolatie zoals noppenfolie of piepschuim. Als alternatief kunt u een vochtscherm op de ondervloer aanbrengen.

**Krimpen en zwellen** Hout kan krimpen of zwellen, omdat het een natuurproduct is en blijft. U beperkt het zwellen en krimpen van de vloer door het parket tenminste 48 uur voordat u het gaat leggen, in huis te halen. Zet het dan in de ruimte waar u het gaat leggen en haal het niet uit de verpakking.

**Bewaren om te herstellen** Als u de delen parket die u onderhoudt, bewaart, kunt u er later beschadigingen mee herstellen.

**Plinten** Er zijn allerlei verschillende soorten plinten bij Formido te koop. Als u nieuwe plinten wilt aanbrengen, kunt u die tegelijk met het parket kopen.

## De klus zelf.

Hoe u het parket ook gaat leggen, lees altijd vooraf goed de leginstructie die bijgeleverd wordt! Hieronder aandacht voor vier verschillende toepassingsmogelijkheden:

- strokenparket;
- parkettegels;
- houtvloketegels;
- een visgraatvloer.

Bovendien besteden we in dit hoofdstuk aandacht aan het maken van uitsparingen voor buizen en dergelijke.

### Stapsgewijs stroken parket leggen

1. Haal de plinten weg. Plaats langs de wanden stroken spaanplaat van 10 mm dik waar u tegenaan kunt werken (afbeelding 3). Laat ook ruimte vrij langs drempels en leidingen, dan zal het parket daar nooit bol gaan staan.

2. Wandens zijn nooit kaarsrecht, span daarom een strakgespannen draad langs de muur (afbeelding 4). Doe dit zorgvuldig, anders krijgt u kieren tussen de stroken.

3. Parketstroken hebben een tong en een groef. Die passen in elkaar waardoor een naadloos geheel ontstaat. Leg de eerste baan langs de draad, met de groef naar de wand.

4. Teken de stroken af met een scherp potlood langs de winkelhaak (afbeelding 5).

5. Maak de stroken korter met een scherpe fijngetande (kap-)zaag. Werk u met een decoupeerzaag dan moet u de stroken aan de onderzijde aftekenen en afzagen. Gebruik daarvoor een speciaal laminaatzaagje.

6. Breng volgens de leginstructie plaatselijk of langs de gehele veer lijm aan. Klop de parketstrook in de voorgaande met behulp van een afvalstukje om beschadiging te voorkomen (afbeelding 6). Verwijder overtollige lijm direct met een vochtige doek.

7. Druk korte eindstroken aan met een hielijzer. Plaats een houtje tegen de muur om beschadigingen te voorkomen (afbeelding 7).

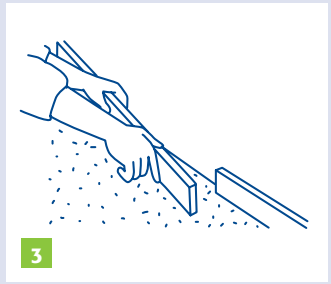

3

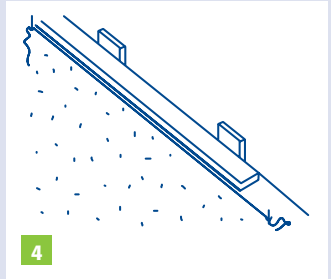

4

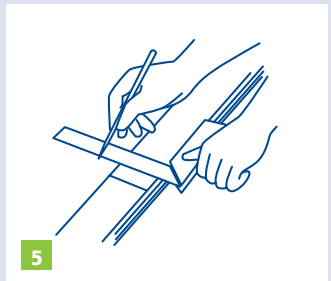

5



6

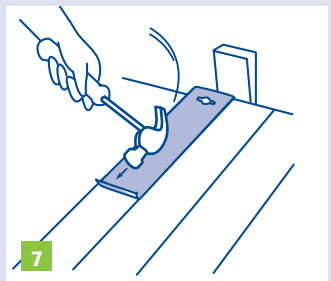

7

8. Lijm de voorlaatste strook nog niet vast, daarvan maakt u de passtrook (afbeelding 8):

- plaats de voorlaatste strook;
- leg een volgende strook op die voorlaatste en druk hem tegen de spaanplaat die u tegen de wand hebt aangebracht;
- trek langs deze strook met een scherp potlood een lijn op de voorlaatste strook;
- neem de voorlaatste strook op en zaag deze langs de potloodlijn op maat (dit is nu de passtrook);
- lijm nu een hele strook vast;
- lijm de passtrook vast en druk hem aan met een koevoet.

9. Verwijder de stroken spaanplaat die u langs de wanden had gezet.

### Stapsgewijs een visgraatvloer leggen

Het leggen van een visgraatvloer vergt enorme precisie. Deze stroken hebben steeds aan één korte kant en aan een lange kant een tong en aan de andere korte kant en de andere lange kant een groef. Ga bij het leggen als volgt te werk.

1. Verwijder de plinten. Zet langs de wanden stroken spaanplaat van 10 mm dik waar u tegenaan kunt werken. Laat ook ruimte vrij (min. 10 mm.) langs drempels en leidingen, dan zal het parket daar nooit bol gaan staan.

2. Zet op de vloer een vlak uit met vier haakse hoeken. Dat doet u met draden en een winkelhaak. Zorg ervoor dat u tussen de draden en de wanden een ruimte vrijhoudt die niet breder mag zijn dan één parketdeeltje plus een voeg van 10 millimeter.

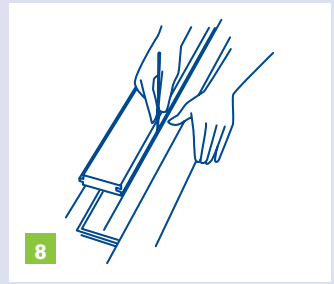

4. Maak nu een hulpdriehoek van een stuk multiplex of hardboard. Zaag een vierkant dat even lang is als een parketstrook. Zaag het vierkant diagonaal doormidden (afbeelding 9).

5. Bestrijk het deel van de vloer waar de eerste twee banen komen, over ongeveer een meter met een middelfijne lijmkam, met lijm. Lijm daarna ook steeds ongeveer een meter tegelijk.

6. Plaats de hulpdriehoek met de tophoek precies onder de startlijn, de basis precies langs de draad bij de wand. Leg de eerste twee stroken in de lijm en schuif ze tegen de zijden van de driehoek. Gebruik als u een volgende baan begint steeds de driehoek (afbeelding 10).

7. Zaag passtukken voor de randen zó dat ze minstens één centimeter buiten de draad steken. Teken daarna alle passtukken in één keer langs de draad af. Gebruik daarbij een kaarsrechte lat. Nummer ze na het zagen op de achterkant (afbeelding 11).

8. Leg tot slot de stroken langs de wanden. Zaag ze in de lengte bij om het verloop van de wanden te volgen. Houd aan alle zijden 10 mm speling ten opzichte van de wand (afbeelding 12).

9. Verwijder (na  $\pm$  12 uur) de stroken spaanplaat die u langs de wanden had gezet.

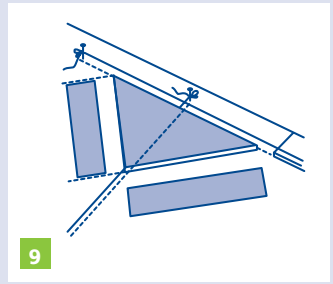

9

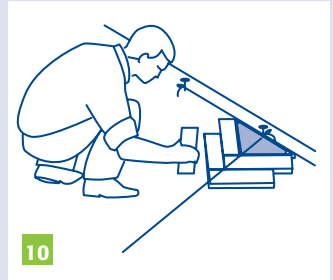

10

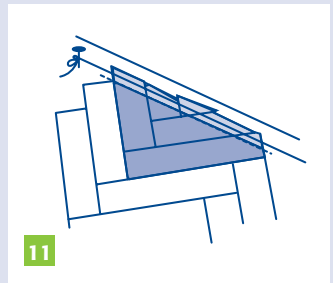

11



12

## De klus zelf.

**Uitsparingen voor buizen** Uitsparingen voor buizen en voetjes van radiatorsteunen moeten rondom minimaal 5 mm. groter worden gemaakt in verband met het uitzetten en krimpen van de vloer.

1. Geef de plaats aan waar de uitsparingen moeten komen. Daarvoor meet u nauwkeurig de buisdiameter en de afstanden van de buizen tot het omringende parket op en tekent u deze maten af op de strook parket (afbeelding 13).
2. Boor gaten van de juiste diameter met een speedboor (maak het gat zoals gezegd 5 mm. groter). Leg een stukje hout onder het boorgat om splinteren te voorkomen.
3. Zaag de strook doormidden over het midden van het boorgat en parallel aan een van de zijden van de strook (afbeelding 14).
4. Lijm de twee helften aan elkaar vast (afbeelding 15).

**Lakken** Een aantal parketsoorten moet u (indien de leverancier dit voorschrijft) nabehandelen met een parket- of kurklak. Het prettigst werkt u dan met een lak op waterbasis (stevig en bijna reukloos). Parketsoorten die een olie- of waslaag hebben, behandelt u met een vloerolie. Bij dit alles geldt: lees voor u met de lak of olie aan de slag gaat goed de gebruiksaanwijzing. Laminaat hoeft u nooit af te werken, dit is al voorzien van een afwerklaag.

**Plinten aanbrengen** Zet plinten nooit strak op de vloer, maar laat ongeveer 1 mm ruimte open. Leg daarvoor dunne stroken karton op de vloer voordat u de plinten plaatst. Zet de plinten vast met stalen nagels en pluggen (nooit met spijkers op de vloer). Verwijder tot slot de dunne stroken karton.

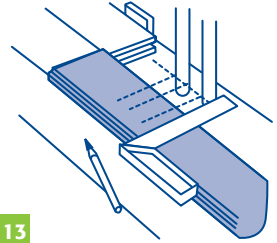

13

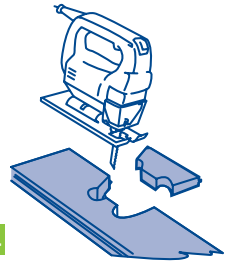

14

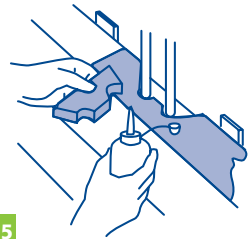

15

## De klus zelf.

### Beschadigingen herstellen

1. Steek voorzichtig vanuit het midden met een scherpe beitel het beschadigde deel weg. Let op bij de randen! (afbeelding 16).
2. Snij de zachtboard tussenvloer weg als het parket hierop gelijmd is of verwijder de lijm van de tussenvloer.
3. Breng zonodig een nieuw stukje zachtboard aan.
4. Verwijder de onderzijde van de groef en aan een zijde de veer (afbeelding 17).
5. Breng met een lijkam lijm aan op de onderzijde van het parketdeel.
6. Plaats het nieuwe deel door de resterende veer in de groef te schuiven. Breng het nieuwe deel op zijn plaats en klop dit aan met een rubber hamer. Verzwaar de plek tijdelijk, totdat de lijm droog is.

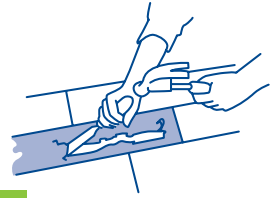

16

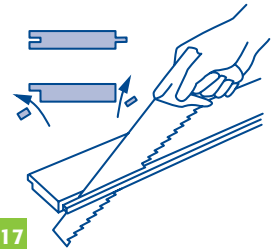

17

## Tips.

**Geen schoenen bij het leggen** Draagt u schoenen tijdens het leggen van parket, dan kunt u daarmee het nieuwe parket beschadigen. Voorkom dat door op sokken te werken of gymschoenen te dragen.

**Zelf een winkelhaak maken** Maak een grote (bouw-)winkelhaak van drie latten. Zet ze met zes spijkers vast. Zorg ervoor dat het korte been precies 60 cm is, het lange 80 cm en de schuine zijde exact 100 cm.

**In de lengte, de breedte of diagonaal** Als u stroken of tegels diagonaal legt, lijkt de ruimte groter. Legt u stroken in de lengterichting van de kamer, dan lijkt deze langer en smaller te worden; legt u ze in de breedterichting dan lijkt de kamer breder en korter.

**Voorkom beschadigingen** Voorkom beschadigingen van uw parketvloer door vilt-doppen aan te brengen onder de poten van het meubilair.

**Geen drempels** Als u een dikke tussenvloer nodig hebt, kan de vloer boven de drempels uitkomen. Verwijder in dat geval de drempel en leg de vloer tot onder de deuren (misschien moet u de onderkant van de deur ook even afschaven).

**Overgang naar andere vloerbedekking** Werk de randen van het parket - bij overgangen naar andere vloerbedekking - af met een aluminium stootrand.

# Checklist

## Benodigde gereedschappen

duimstok

1

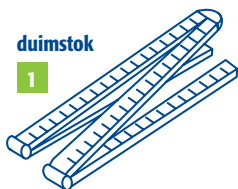

2 Winkelhaak

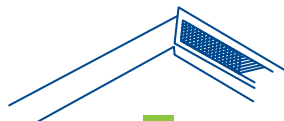

4 hobbymes\*

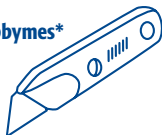

3 Elektrische  
Schroevendraaier



6  
decoupeerzaag

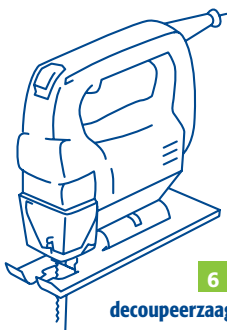

5 Boormachine

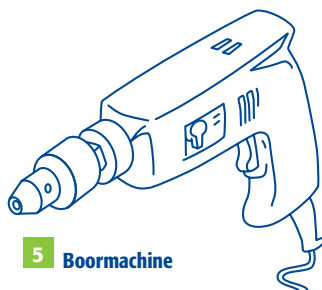

7 Hielijzer



8

Rubberhamer

