

Formido
deco bouwmarkt

KLUSZO

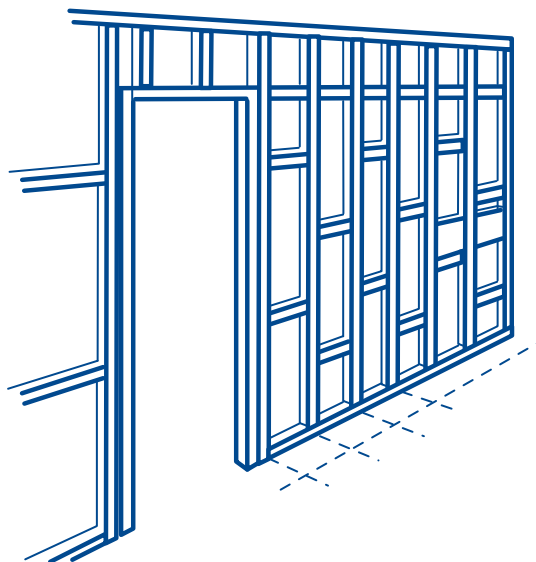

In deze KlusZo beschrijven we stapsgewijs waar u allemaal rekening mee moet houden als scheidingswanden gaat plaatsen. We geven eerst een beschrijving van scheidingswanden. Daarna gaan we in op wanden van twee verschillende materialen; gipsplaten en cellenbetonblokken.

Op de achterpagina van deze KlusZo staat een checklist zodat u weet wat u allemaal nodig heeft voor deze klus.

Mocht u na het lezen van deze KlusZo nog vragen hebben over scheidingswanden, dan kunt u daarmee altijd terecht bij de servicebalie in onze winkel. Onze medewerkers zullen u graag verder helpen.

Scheidingswanden

Wat zijn scheidingswanden?

Het woord zegt het al: met een scheidingswand kunt u een scheiding aanbrengen in een ruimte. Van één kamer maakt u er twee. Dat is bijvoorbeeld praktisch als u er een aparte kinderkamer of badkamer bij wilt of een afgescheiden ruimte om in te klussen of te studeren. U kunt natuurlijk ook voor een gedeeltelijke afscheiding kiezen. We gebruiken bewust het woord scheidingswand; anders dan een muur rust op zo'n wand geen gewicht.

U kunt een scheidingswand opbouwen uit diverse materiaalsoorten. Hier komen twee soorten aan bod: gipsplaten en cellenbetonblokken.

Gipsplaten Bij gipsplatenwanden is het eenvoudig om leidingen in de spouw aan te brengen zonder hak en breekwerk. In combinatie met een gevulde spouw met glas- of steenwol ontstaat een goede geluidsisolatie. Gipsplaten werken bovendien brandvertragend. Door het aanwezige kristalwater in de plaat wordt de stijging van de temperatuur vertraagd.

Cellenbetonblokken Cellenbetonblokken zijn door hun afmeting en geringe gewicht snel te verwerken. Na de verlijming is deze sterke en duurzame constructie vochtbestendig en heeft een warmte-isolerende werking.

Scheidingswand van gipsplaat

U begint met het maken van een regelwerk. Daarbij kunt u kiezen uit de materialen hout of metaal. Metalen regels zijn lichter en makkelijker te verwerken dan houten. Door de uitsparingen in de metalen regels en stijlen zijn leidingen makkelijk aan te brengen.

Houten regelwerk

Als u aan de slag gaat met een houten regelwerk, kunt u het beste kiezen voor ongeschaafde, vuren regels met een afmeting van 50 x 50 cm (afbeelding 1).

1. Bepaal waar de wand precies moet komen en markeer deze plaats op de vloer. Wilt u deurkozijnen in de wand plaatsen, vergeet deze dan niet aan te geven.
2. Breng nu dichtingsband aan op de grondregel en plaats deze op de gemarkeerde plaats. Dit beperkt geluidsoverlast. Door twee stroken band naast elkaar te plakken, ligt deze regel stabiel. Werk t u op een betonvloer, bevestig dan de regel met pluggen en schroeven. Is het een houten vloer, kies dan voor schroeven van 80 mm lengte.
3. Daarna plaatst u de muurregels met behulp van pluggen en schroeven (afbeelding 2). Eerst stelt u ze natuurlijk waterpas. Ook op deze regels brengt u weer een strook dichtingsband aan.
4. Nu bevestigt u de plafondregel. U plaatst deze tussen de muurregels in en zorgt ervoor dat deze zich exact boven de vloerregel bevindt. Gebruik hiervoor schroeven die u in de plafondbalken draait (afbeelding 3). Wilt u een deurkozijn in uw wand, leest u dan ook de punten 5 en 6. Een complete kozijnset (voor stompe deuren of voor opdekdeuren) haalt u gewoon even bij Formido. U krijgt er een heldere instructie bij zodat u ze makkelijk zelf monteert.
5. De verticale regels die grenzen aan het deurkozijn, moeten waterpas zijn. Sla de steekspijkers diagonaal vast door de verticale regel in de vloer- en plafondregel. Met hamer en drevetel moet u ze goed diep wegslaan. Bevestig tussen de twee regels de korte tussenregel; hieraan moet het bovenkozijn vast worden geschroefd. Controleer of alles goed haaks is.
6. Plaats de eerste horizontale stijl voor het kozijn en spijker deze vast. Hierna stelt u het kozijn waterpas. Het kozijn moet u nu tegen de verticale stijl zetten en erop vastschroeven. Dit doet u ook aan de andere kant van het kozijn. Controleer wel eerst even of de bovendorpel van het kozijn goed horizontaal staat. Tenslotte plaatst u een regel en korte stijltjes boven het kozijn.

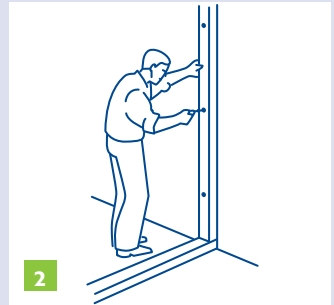
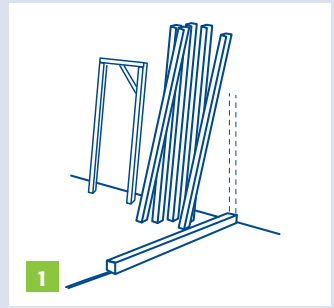

Scheidingswand van gipsplaat

Verticale tussenregels U heeft nu een deel van het raamwerk klaar; een vloerregel, een plafondregel, twee verticale muurregels en regels die het kozijn omramen. Om een stevige wand te krijgen, moet u nu nog verticale tussenregels plaatsen. De ruimte tussen de verticale tussenregels is afhankelijk van de maten van de platen die u straks tegen de wand timmert. Gipsplaten hebben een breedte van 60 cm. De afstand van het midden van de ene regel tot het midden van de volgende regel moet dus 30 cm bedragen. Met andere woorden: de hart-op-hart maat is 30 cm. De gipsplaten zijn in verschillende hoogten verkrijgbaar: 200, 260, 300 of 360 cm.

Horizontale tussenregels Wanneer u een zwaar voorwerp aan de scheidingswand wilt bevestigen, bijvoorbeeld een kapstok of een wastafel, moet u ook horizontale tussenregels plaatsen. Hierdoor is de wand stevig genoeg (afbeelding 4). Let op! De afstand tussen de horizontale tussenregels wordt bepaald door de afmetingen van de platen waarmee u gaat betimmeren. Gebruikt u een ander materiaal, controleer dan eerst de afmetingen van de platen.

Het regelwerk is af en het is gesteld. U kunt nu de beplating aanbrengen. Dit doet u eerst aan één kant (afbeelding 5). Snijd de gipsplaten op maat; de lengte moet 1 cm korter zijn dan de hoogte tussen vloer en plafond. Maak dan een wipje van twee plankjes, zet de gipsplaat daarop en duw hem met de voet tegen het plafond (afbeelding 6). Maak de gipsplaten aan elkaar vast met gipsplaatschroeven. Hierna kunt u in de ruimte tussen de twee wanden elektra en leidingen aanbrengen. Ook kunt u deze ruimte isoleren met glas- of steenwol.

Nu betimmert u de andere kant. Op deze wand moeten de gipsplaten een halve plaat verspringen ten opzichte van de tegenoverliggende wand. De scheidingswand wordt er stabiel door.

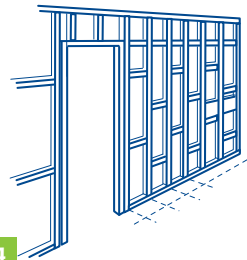

Scheidingswand van gipsplaat

Regelwerk van metalen staanders U kunt een regelwerk ook opbouwen uit metalen staanders. Daarbij gaat u op bijna dezelfde manier te werk als bij hout.

Breng dichtingsband aan op de U-liggerprofielen tegen kieren. Daarna brengt u de U-liggerprofielen aan op de vloer en het plafond (afbeelding 7). Hierna bevestigt u de C-staanderprofielen. Zorg ervoor dat deze profielen 1 cm korter zijn dan de hoogte tussen de vloer en het plafond. Schuif nu de C-staanderprofielen tussen de U-liggerprofielen op een onderlinge afstand van 30 cm. Hierna kunt u de gipsplaten vastschroeven.

Het aanbrengen van kozijnen werkt anders bij metalen staanders. De stijlen van stalen kozijnen grijpen als het ware om de gipswand heen (afbeelding 8). Gipsplaten moet u aan beide zijden tussen kozijn en staander schuiven. Op die manier staat het kozijn stabiel en loodrecht.

Voor een houten kozijn dienen de C-staanders vastgezet te worden aan de U-liggers. Zet voor de stabiliteit en de bevestiging van de scharnieren aan beide zijden een passende houten regel in de C-staander (afbeelding 9).

Wilt u leidingen maken tussen de beide zijden van de wand, gebruikt u daarvoor dan de openingen in de profielen. Daar waar u leidingen plant, breekt u een opening eruit. Nu betimmert u de andere kant. De gipsplaten van de tegenoverliggende wanden moeten een halve plaat ten opzichte van elkaar verspringen.

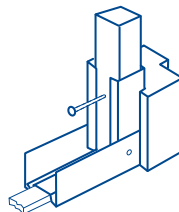
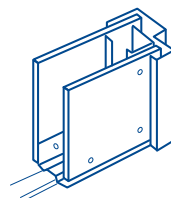
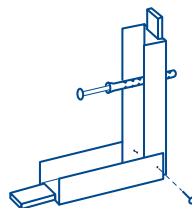

Scheidingswand van cellenbetonblokken

U kunt een scheidingswand ook opbouwen uit cellenbeton. Dit materiaal heeft als voordeel dat u het makkelijk kunt bewerken. U kunt er bijvoorbeeld goed in zagen en u kunt het metselen en lijmen. Bovendien zijn cellenbetonblokken niet brandbaar, kunnen ze niet schimmelen en zijn ze vochtbestendig. Kortom, een prima materiaal voor het maken van scheidingswanden.

Profielen stellen Eerst moet u profielen stellen. Gebruik hiervoor bij voorkeur rechte balken van 7,5 x 10 cm dikte. De lengte wordt bepaald door de hoogte van de wand die u gaat maken. Plaats op de vloer een lat of een kunststof U-profiel (dikte: 38 mm, breedte: net zo breed als de cellenbetonblokken (afbeelding 10)).

Nu markeert u op de vloer en de muren de plaats waar de scheidingswand moet komen d.m.v. het aanbrengen van twee lijnen waar de blokken tussen komen te staan. Gebruikt u een U-liggerprofiel dan markeert u één lijn. Het profiel stelt u tegen de zijkant van de markeerlijn of het U-profiel.

Deze moet u nu nog waterpas stellen. Gebruik daar twee schoren voor; één in de richting van de muur en één haaks erop. De schoren zet u vast met klosjes. Gaat u een deurkozijn in de wand plaatsen, dan moet u dit ook met de schoren waterpas stellen (afbeelding 11).

Het lijmen van blokken Voordat u de muur gaat opbouwen met blokken, tekent u met een lange en rechte lat de lagenmaat van de blokken op de profielen af. Tel daarvoor de hoogte van het cellenbetonblok en ongeveer 2 mm lijmvoeg bij elkaar op. Nu kunt u een metselkoord spannen ter hoogte van de lagenmaat. Zo zorgt u voor een rechte, regelmatige wand.

Nu kunt u beginnen met het opbouwen van de wand. Aan de onderkant van de eerste laag blokken hoeft u geen lijm te smeren. De plinten zorgen er straks voor dat de blokken blijven liggen. En, als u het U-profiel gebruikt, blijven de blokken sowieso op hun plaats zitten. De verticale voegen tussen de blokken, moeten wel gelijmd worden. Hiervoor gebruikt u speciale mortellijm. U koopt deze lijm in poedervorm, maakt hem zelf aan en brengt hem dan binnen enkele uren aan met een troffel. Verdeel de lijm met een lijmkam. De gemiddelde voegdikte is 2 mm.

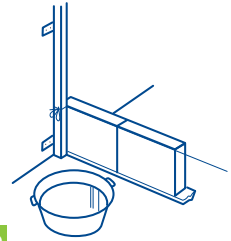

10

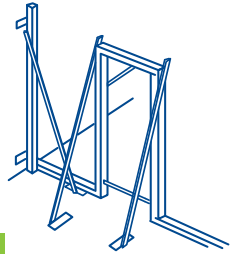

11

Scheidingswand van cellenbetonblokken

Leg de blokken met lijm op de zijkanten op de lat of het U-profiel. U tikt de blokken netjes op hun plaats met een rubberhamer. Lijm de blokken in 'half steensverband' net als bij een gemetselde muur van bakstenen (afbeelding 12). U kunt de blokken het beste op maat zagen met een speciale cellenbeton zaag, uiteraard te koop bij Formido.

Hebt u één laag klaar, verplaats dan het metselkoord naar de volgende lagenmaat. Breng na drie lagen telkens veerankers aan in beide muren (afbeelding 13). Een andere mogelijkheid om de blokken aan de muur te verankeren, is de wand later met latten tegen de muur op te sluiten. Bij wand- en plafondaansluitingen dient rekening gehouden te worden met een voeg van ± 10 mm. De voeg wordt gevuld met purschuim of dichtingsband. De plafondaansluiting zet u 60 cm van de wanden af vast, daarna om de 120 cm.

Zorg ervoor dat er tussen de muren en de scheidingswand een voeg van 5 mm openblijft. Daarin brengt u stroken dichtingsband aan. De deurkozijnen zet u ongeveer om de 50 cm vast met kozijnankers (afbeelding 14). De wandaan-sluiting kunt u ook met behulp van kunststof U-profielen maken.

Tips

Gebruik een hobbymes als u gipsplaten smaller wilt maken. Werk in de lengte. Snijd het karton aan de voorkant van de gipsplaat diep in en breek de plaat met een korte slag. Daarna snijdt u het karton aan de achterkant door. Gebruik een handzaag als u niet over de hele lengte hoeft te werken. Dat werkt handig bij uitsparingen voor bijvoorbeeld deuren.

Cellenbetonblokken zijn ook zeer geschikt voor een wandje in een badkamer. Ze zijn vochtbestendig en schimmelen niet.

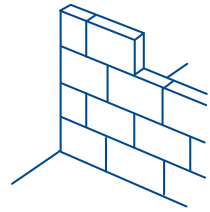

12

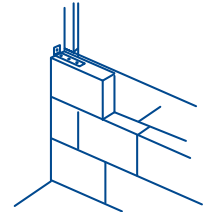

13

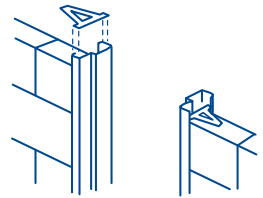

14

Checklist

Benodigde gereedschappen

